

# Inversor/cargador Quattro-II 2x120 V



Quattro-II 300VA



Zona de conexión

## Entrada y salida de 120/240 V o entrada y salida de 120 V (siempre salida de 120 V en modo inversor)

Las dos entradas de CA pueden alimentarse desde una fuente de fase dividida de 120/240 V o una monofásica de 120 V. Cuando una de las fuentes de alimentación CA esté disponible, el Quattro la utilizará para alimentar su salida. Por lo tanto, la salida será un reflejo de la entrada CA.

El inversor/cargador se conecta al neutro y a la línea de entrada preferida (L1). Así pues, la alimentación necesaria para cargar las baterías se extraerá de L1.

El Quattro pasará a funcionamiento de inversor cuando no haya fuente CA disponible. La salida del inversor es de 120 V monofase. En modo inversor, el Quattro conecta ambas líneas de salida (L1 y L2) al mismo tiempo para proporcionar 120 VCA a las cargas conectadas a cualquiera de estas líneas.

Las cargas de 240 V solo se alimentarán cuando el Quattro se alimente a su vez a partir de una fuente CA de fase dividida. Esto evita que las cargas elevadas, como calentadores de agua o aparatos de aire acondicionado de 240 V, descarguen la batería.

## PowerControl y PowerAssist – aumento de la capacidad de la red o del generador

Se puede establecer un valor máximo de corriente del generador o de la red. El Quattro tendrá en cuenta las demás cargas de CA y utilizará la corriente sobrante para cargar la batería, evitando así sobrecargar el generador o la red (función PowerControl).

PowerAssist lleva el principio de PowerControl a otra dimensión. Cuando se requiera un pico de potencia durante un corto espacio de tiempo, como pasa a menudo, el Quattro compensará inmediatamente la posible falta de potencia del generador, de la toma de puerto o de la red con potencia de la batería. Cuando se reduce la carga, la potencia sobrante se utiliza para recargar la batería (disponible en la entrada L1 solamente).

## Dos entradas CA y dos salidas CA

El Quattro puede conectarse a dos fuentes de alimentación CA independientes, por ejemplo a la red del pantalán y a un generador, o a dos generadores. El Quattro-II se conectará automáticamente a la fuente de alimentación activa.

La salida principal dispone de la función "no-break" (sin interrupción). El Quattro se encarga del suministro a las cargas de 120 V conectadas en caso de apagón o de desconexión de la red eléctrica/generador. El tiempo de conmutación de la salida L1 es inferior a 18 milisegundos, de manera que los ordenadores y demás equipos electrónicos continuarán funcionando sin interrupción.

El tiempo de conmutación de la salida L2 es superior: aproximadamente 40 milisegundos.

La segunda salida (auxiliar) solo está activa cuando la entrada del Quattro tiene alimentación CA. A esta salida se pueden conectar cargas que no deberían descargar la batería.

## Potencia prácticamente ilimitada gracias al funcionamiento en paralelo y trifásico

Se pueden conectar hasta seis Quattro en paralelo para alcanzar una mayor potencia de salida.

Además de la conexión en paralelo, se pueden configurar tres unidades del mismo modelo para una salida trifásica.

En configuraciones multifásicas, L2 se deshabilita en todas las unidades.

## Configuración, seguimiento y control del sistema in situ

Con la aplicación VictronConnect o el software VEConfigure se pueden cambiar los ajustes en cuestión de minutos (se necesita un ordenador de sobremesa o portátil y una interfaz MK3-USB).

Hay varias opciones de seguimiento y control: Cerbo GX, Ekran GX, ordenador de sobremesa o portátil, Bluetooth (con la mochila opcional VE.Bus Smart), monitor de batería, panel Digital Multi Control.

## Configuración y seguimiento remotos

Instale un Cerbo GX u otro producto GX para conectarse a Internet.

Los datos de funcionamiento se pueden almacenar y mostrar gratuitamente en nuestro sitio web VRM (Victron Remote Management).

Una vez conectado a Internet, se puede acceder a los sistemas a distancia y se puede cambiar la configuración.

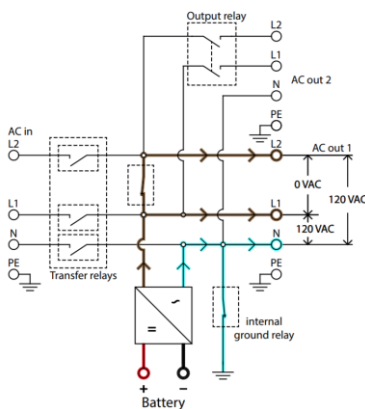

Flujo de energía: modo inversor

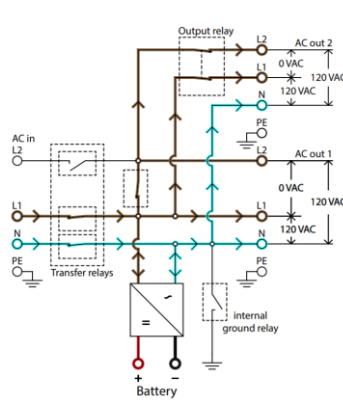

Flujo de energía, entrada de 120 V

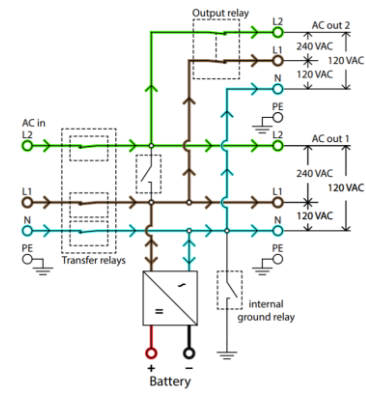

Flujo de energía, entrada de fase dividida

Sólo se muestra una entrada de CA. Consulte en el manual el diagrama completo con dos entradas CA



### Ekranu GX o Cerbo GX

Proporciona un control y una supervisión intuitivos del sistema y permite acceder a nuestra web de seguimiento remoto gratuita: el portal en línea VRM.



### Portal VRM

Nuestra web gratuita de seguimiento remoto (VRM) puede mostrar todos los datos del sistema en un completo formato gráfico. Los ajustes del sistema pueden modificarse a distancia a través del portal. Se pueden recibir alarmas por correo electrónico o notificaciones push.

### App VRM

Controle y gestione su sistema Victron Energy desde su *smartphone* o tableta. Disponible tanto para iOS como para Android.



### Panel Digital Multi Control

Una solución cómoda y económica para la supervisión y control. Con interruptor on/off/charger only (solo cargador), lectura completa de LED y selector giratorio para establecer los niveles de PowerControl y PowerAssist.



### Mochila VE.Bus Smart Dongle

Para monitorización y control por Bluetooth junto con la aplicación VictronConnect. También mide la tensión y la temperatura de la batería.



### Interfaz MK3-USB

Es necesaria para configurar el MultiPlus. Puede usarse con la aplicación VictronConnect o con el software VEConfigure. La interfaz se conecta al MultiPlus mediante un cable RJ45 y se enchufa en un puerto USB.



### Aplicación VictronConnect

Para monitorizar o configurar el MultiPlus con su teléfono, tableta u ordenador.



### Sensor de corriente de 100 A:50 mA

Para implementar PowerControl y PowerAssist y para optimizar el autoconsumo gracias a la detección de la corriente externa. Corriente máxima: 100 A

Quattro-II 2x120 V	12/3000/120-50 2x120 V	24/3000/70-50 2x120 V
PowerControl y PowerAssist	Sí (en la entrada L1)	
Conmutador de transferencia	50 A	
Corriente máxima de entrada CA	50 A (por circuito)	
<b>INVERSOR</b>		
Rango de tensión de entrada CC	9,5 – 17 V	19-33V
Salida en modo inversor	Tensión de salida: 120 VCA ± 2 % Frecuencia: 60 Hz ± 0,1% (1)	
Potencia cont. de salida a 25 °C (3)	3000 VA	
Potencia cont. de salida a 25 °C	2400 W	
Potencia cont. de salida a 40 °C	2200 W	
Potencia cont. de salida a 65 °C	1700 W	
Máxima potencia de alimentación aparente	2500 VA	
Potencia pico	5500 W	
Eficiencia máxima	93 %	94 %
Consumo en vacío	15 W	11 W
Consumo en vacío en modo AES	10 W	8 W
Consumo en vacío en modo búsqueda	4 W	4 W
<b>CARGADOR</b>		
Entrada de CA	Fase dividida: 180-280 VCA 45 – 65 Hz Monofase: 90-140 VCA 45 – 65 Hz	
Tensión de carga de "absorción"	14,4 V	28,8 V
Tensión de carga de "flotación"	13,8 V	27,6 V
Modo de almacenamiento	13,2 V	26,4 V
Máxima corriente de carga de la batería (4)	120 A	70 A
Sensor de temperatura de la batería	Sí	
<b>GENERAL</b>		
Salida auxiliar (5)	50 A (por circuito)	
Sensor de corriente CA externo (opcional)	100 A	
Relé programable (6)	Sí	
Protección (2)	a – g	
Puerto de comunicación VE.Bus	Para funcionamiento paralelo y trifásico, control remoto e integración del sistema	
Puerto de comunicaciones de uso general (7)	Sí, 2	
On/Off remoto	Sí	
Rango de temperatura de trabajo	De -40 a +65 °C (de -40 a +150 °F) Refrigerado por ventilador	
Humedad (sin condensación)	máx. 95%	
<b>CARCASA</b>		
Material y color	Acero, azul RAL 5012	
Grado de protección	IP22	
Conexión de la batería	Dos juegos de dos pernos M8	2 pernos M8
120/240 Conexión VCA	Bornes de tornillo de 21 mm <sup>2</sup> (4 AWG)	
Peso	32,8 kg (52 lb)	22,5 kg (50 lb)
Dimensiones (al x an x p)	579 x 319 x 168 mm (23 x 13 x 7 pulgadas)	
<b>NORMATIVAS</b>		
Seguridad	EN-IEC 60335-1, EN-IEC 60335-2-29	
Emissiones, Inmunidad	EN 55014-1, EN 55014-2 EN-IEC 61000-3-2, EN-IEC 61000-3-3 IEC 61000-6-1, IEC 61000-6-2, IEC 61000-6-3	
1) Puede ajustarse a 50 Hz.	3) Carga no lineal, factor de cresta 3:1	
2) Clave de protección:	4) Hasta una temperatura ambiente de 75 °F / 25 °C.	
a) cortocircuito de salida	5) Se desconecta si no hay fuente CA externa disponible.	
b) sobrecarga	6) Relé programable que puede configurarse, por ejemplo, entre otros, como alarma general, subtensión CC o función de arranque/parada del generador.	
c) tensión de la batería demasiado alta	- Capacidad nominal CA: 120 VCA / 4 A	
d) tensión de la batería demasiado baja	- Capacidad nominal CC: 4 A hasta 35 VCC, 1 A hasta 60 VCC	
e) 120 VCA en la salida del inversor	7) Se puede usar, por ejemplo, para comunicarse con el BMS de una batería de litio.	
f) 120 VCA en la salida del inversor		
g) ondulación de la tensión de entrada demasiado alta		